

Wanbliprod

www.wanbliprod.com

simon@wanbliprod.com

+33 (0)6 32 37 21 21



FICHE TECHNIQUE AHMED FOFANA « IDONKE »

PATCH

N°	Source	MIC	Insert
1	Kick	BETA 91	COMP
2	SD	SM 57	COMP
3	HH	C 451	
4	OH L	C 451	
5	OH R	C 451	
6	TOM 1	SM 57	
7	TOM 2	SM 57	
8	TOM 3	SM 57	
9	BASS DI	DI box	COMP
10	DJEMBE (Mobile)	BETA 98	XLR 10m
11	CONGAS H	BETA 98	
12	CONGAS L	BETA 98	
13	ACCESSOIRES PERCU	BETA 98	
14	CLAVIER	DI stéréo	
15	GUITARE 1	DI box	
16	GUITARE 1	SM 57 U421	
17	NGONI	DI box	XLR 10m
18	GUITARE 2	DI box	
19	GUITARE 2	SM 57 U421	
20	SAXOPHONE	SM 58	
21	LEAD & B.V. 1	SM 58	COMP
22	CH 1	SM 58	
23	CH 2	SM 58	
24	CH 3	SM 58	

FOH Peripherals

-	Reverb type PCM 91
-	Delay D.Two tc.Electronic
-	Comp DBX 160 insert master
-	Channel comp. for instrument insert

BACKLINE

(à fournir par l'organisateur)

- 2 amplis guitare Peavy vintage 50 ou équivalent + 1 stand guitare
 - 1 ampli basse standard + 1 stand basse
 - 1 stand pour le NGONI

 - 1 set de batterie standard : grosse caisse ; Tom aigue-médium-basse ; crash ; ride ; charleston ; avec pieds pour tous. Les cymbales seront apportées par le batteur.

 - 1 pair de congas (MEINL WOODCRAFT or MEINL PROFESSIONAL si possible)
 - 2 pieds de cymbales pour le percussionniste
-

Lumières :

L'éclairage scénique est à la charge de l'organisateur.

L'implantation doit éviter les ombres sur le clavier du piano et également respecter la vidéo-projection.

Diffusion :

- 1 système façade de bonne qualité (C. Heil, d&b...) de technologie, puissance et directivité adaptées au lieu du concert, avec subs, clusters et nez de scène délayés si nécessaire.

- 6 retours de scènes de bonne qualité (Heil, D&B, Nexo...) amplification et filtrage.

Prévoir une loges chauffé, avec :

Sièges confortables

Un endroit pour s'allonger (canapé, banquette)

Serviettes éponges.

Assortiments de gâteaux, de fruits secs, quelques fruits de saison, produits locaux bienvenues...

Bières fraîches, vins, eau minérale fraîche, jus de fruits, café, Thé...

Aucune modification de cette fiche technique ne peut avoir lieu sans l'accord des techniciens et des musiciens. Les horaires et temps de balance seront à discuter avec les musiciens et les techniciens, ces derniers devront pouvoir accéder au lieu du concert pour préparer l'installation et la balance deux heures avant le début de la balance. Les régies et la diffusion devront être prêtes à fonctionner à l'arrivée de l'équipe.

Pour toutes questions, contactez Wanbliproduction.

Stage Map

AHMED FOFANA "IDONKE"

06 musicians on stage

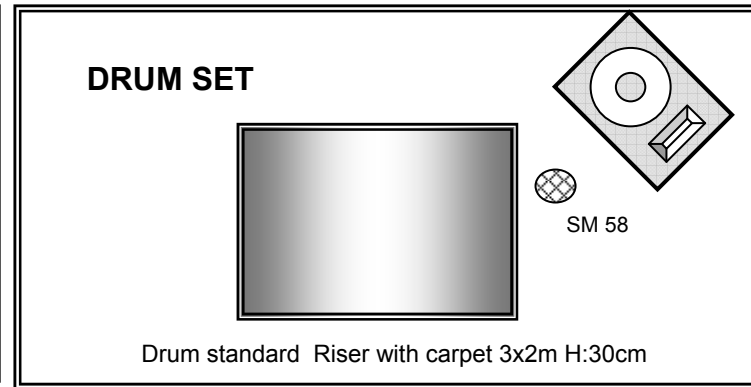
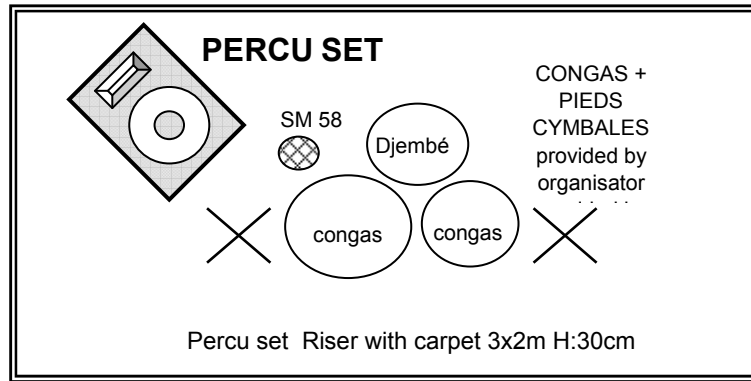

AMP GUITAR & STANDS
provided by organisator



GUITARE
STAND
provided by organisator

BASS STAND
provided by organisator

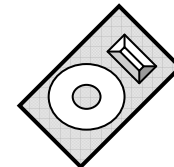
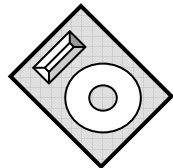
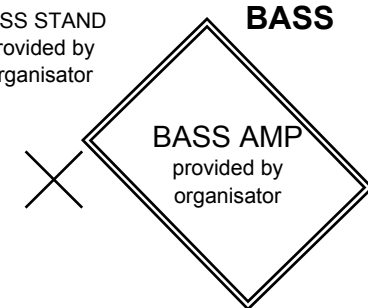

SAX

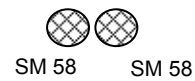

NGONI + LEAD VOCAL + GUITARE

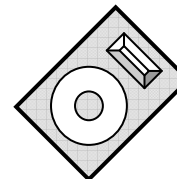

J

C